

serie
VLL

2.500 kg / 3.000 kg

Carretillas elevadoras eléctricas



HOJA DE ESPECIFICACIONES

Modelos : VLL25, VLL30

Dimensiones de la Carretilla

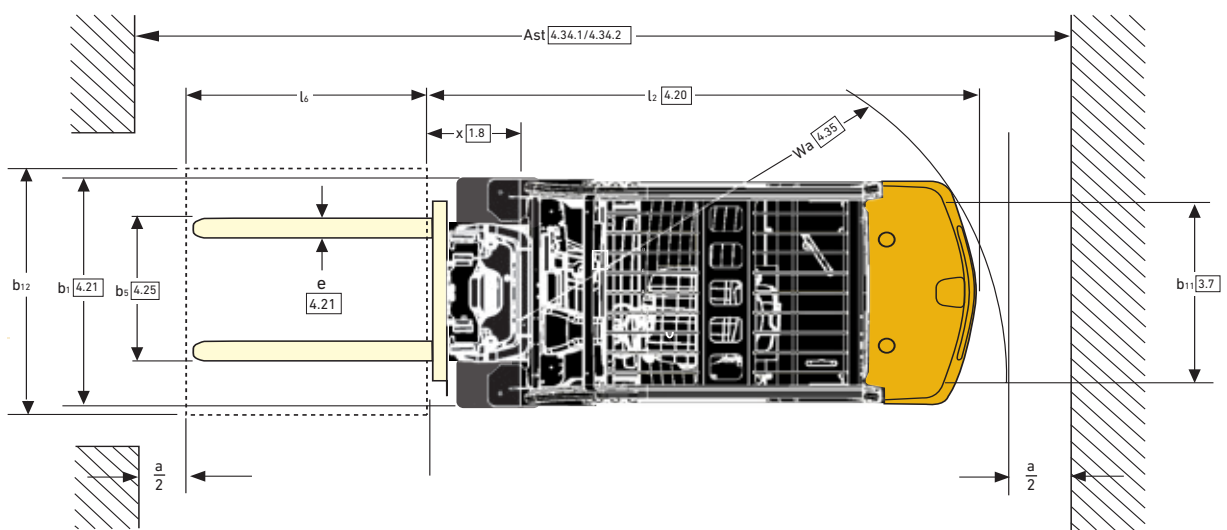
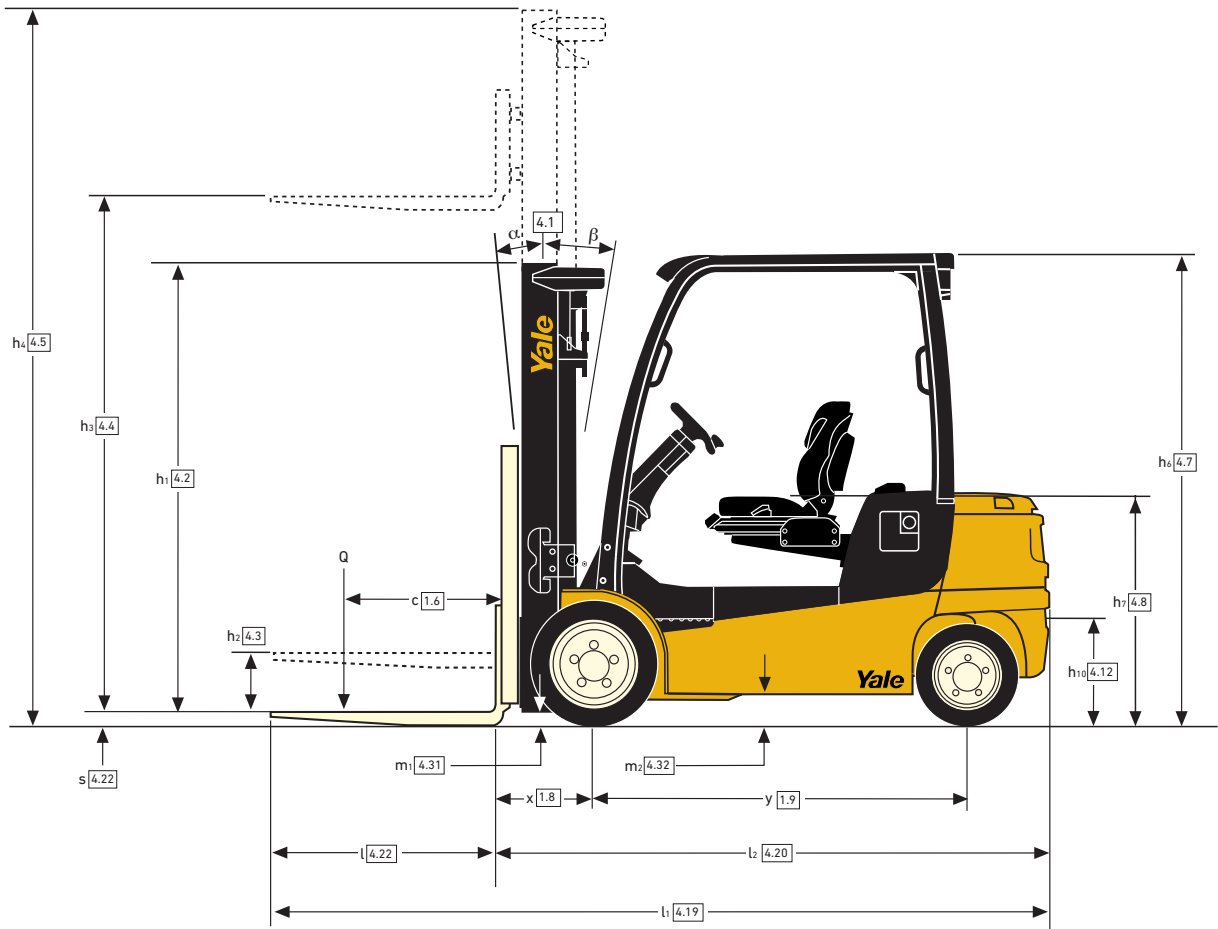

VDI 2198 - Especificaciones Generales

Marca distintiva	1.1	Fabricante (abreviatura)		Yale	Yale	Yale	Yale
	1.2	Designación de tipo del fabricante		ERP25VLL	ERP30VLL	ERP25VLL	ERP30VLL
		Modelo		Value	Value	Productivity	Productivity
	1.3	Accionamiento: eléctrico (batería o red de suministro), diesel, gasolina, gas combustible		Eléctrico (batería)	Eléctrico (batería)	Eléctrico (batería)	Eléctrico (batería)
	1.4	Tipo de carretillero: manual, a pie, de pie, sentado, recoge pedidos		Sentado	Sentado	Sentado	Sentado
	1.5	Capacidad nominal / carga nominal	Q (t)	2500	3000	2500	3000
	1.6	Distancia del centro de carga	c (mm)	500	500	500	500
	1.8	Distancia de carga, centro del árbol propulsor a la horquilla ⁽¹⁾	x (mm)	419	431	419	431
	1.9	Batalla	y (mm)	1750	1750	1750	1750
Peso	2.1	Peso de servicio	kg	4280	4710	4280	4710
	2.2	Carga por eje, con carga delantero/trasero	kg	5957 / 821	7596 / 610	5957 / 821	7596 / 610
	2.3	Carga por eje, sin carga, delantero/trasero	kg	2144 / 2135	2233 / 2473	2144 / 2135	2233 / 2473
Ruedas/bastidor	3.1	Ruedas: P = neumáticas, V = macizas, SE = ruedas superelásticas		SE	SE	SE	SE
	3.2	Tamaño de las ruedas, delanteras	ø mm x mm	23 X 10 - 12	23 X 10 - 12	23 X 10 - 12	23 X 10 - 12
	3.3	Tamaño de las ruedas, traseras	ø mm x mm	18 X 7 - 8	18 X 7 - 8	18 X 7 - 8	18 X 7 - 8
	3.5	Número ruedas, delanteras/traseras (x= ruedas conducidas)		2X / 2	2X / 2	2X / 2	2X / 2
	3.6	Banda de rodadura, delantera	b10 (mm)	938 / 1054	938 / 1054	938 / 1054	938 / 1054
	3.7	Banda de rodadura, trasera	b11 (mm)	992	992	992	992
	Dimensiones	4.1	Inclinación del mástil/tablero de horquillas hacia delante/hacia atrás	α/β (°)	5 / 5	5 / 5	5 / 5
4.2		Altura, mástil descendido	h1 (mm)	2192	2192	2192	2192
4.3		Elevación libre ⁽¹⁰⁾	h2 (mm)	100	100	100	100
4.4		Elevación ⁽²⁾	h3 (mm)	3350	3155	3350	3155
4.5		Altura, mástil extendido ⁽³⁾	h4 (mm)	3960	3865	3960	3865
4.7		Altura del tejadillo protector (cabina) ⁽⁴⁾	h6 (mm)	2193	2193	2193	2193
4.8		Altura asiento/ Altura plataforma ⁽⁵⁾	h7 (mm)	984	984	984	984
4.12		Altura acoplamiento	h10 (mm)	262	262	262	262
4.19		Longitud total	l1 (mm)	3480	3570	3480	3570
4.20		Longitud hasta la cara frontal de las horquillas	l2 (mm)	2480	2570	2480	2570
4.21		Anchura total	b1/b2 (mm)	1173 / 1289	1173 / 1289	1173 / 1289	1173 / 1289
4.22		Dimensiones de las horquillas ISO 2331	s/e/l (mm)	40 x 100 x 1000	50 x 120 x 1000	40 x 100 x 1000	50 x 120 x 1000
4.23		Tablero de horquillas ISO 2328, clase/tipo A, B		2A	3A	2A	3A
4.24		Anchura horquillas-tablero	b3 (mm)	1067	1067	1067	1067
4.31		Altura libre bajo el mástil, con carga	m1 (mm)	98	98	98	98
4.32		Altura libre sobre el suelo, centro de batalla	m2 (mm)	137	137	137	137
4.34.1		Ancho de pasillo con palets 1000 x 1200 en sentido transversal	Ast (mm)	3750	3828	3750	3828
4.34.2	Ancho de pasillo con paletas 800 x 1200 en sentido longitudinal	Ast (mm)	3906	3984	3906	3984	
4.35	Radio de giro	Wa (mm)	2073	2139	2073	2139	
4.36	Radio de giro interno	b13 (mm)	189	189	189	189	
Datos de rendimiento	5.1	Velocidad de desplazamiento, con/sin carga ⁽⁷⁾	km/h	18.0 / 18.0	17.0 / 18.0	21.0 / 21.0	19.5 / 21.0
	5.2	Velocidad de elevación con carga/sin carga	m/s	0.38 / 0.63	0.33 / 0.59	0.49 / 0.72	0.42 / 0.63
	5.3	Velocidad de descenso con carga/sin carga	m/s	0.57 / 0.51	0.56 / 0.46	0.57 / 0.51	0.56 / 0.46
	5.5	Esfuerzo en la barra de tracción, con carga/sin carga	N	5591 / 5726	5441 / 5588	6037 / 6185	5877 / 6035
	5.6	Esfuerzo máximo en la barra de tracción, con carga/sin carga	N	18451 / 18897	17956 / 18441	19927 / 20409	19393 / 19916
	5.7	Trepabilidad, con carga/sin carga	%	9 / 13	8 / 12	10 / 14	9 / 13
	5.8	Trepabilidad máxima, con carga/sin carga	%	24 / 35	22 / 34	26 / 38	24 / 37
	5.9	Tiempo de aceleración, con carga/sin carga ⁽⁷⁾	s	4.45 / 4.11	4.56 / 4.18	4.04 / 3.71	4.14 / 3.78
	5.10	Freno de servicio		Hidráulico	Hidráulico	Hidráulico	Hidráulico
	Motor Eléctrico	6.1	Valor nominal motor de tracción, S2 60 min	kW	2x 10.0	2x 10.0	2x 10.0
6.2		Valor nominal del motor de elevación en S3 15%	kW	16.0	16.0	24.0	24.0
6.3		Batería de conformidad con la norma DIN 43531/35/36 A, B, C, non		Non	Non	Non	Non
6.4		Tensión de batería/capacidad nominal K5	(V)/(Ah)	80 / 420	80 / 420	80 / 420	80 / 420
6.5		Peso de la batería	kg	362 / 394	362 / 394	362 / 394	362 / 394
6.6		Consumo de energía de acuerdo con el ciclo VDI ⁽⁷⁾	kWh/h @Nº de Ciclos	7.89	8.66	8.86	9.74
Datos adicionales	8.1	Type of drive unit		Electrónica de CA	Electrónica de CA	Electrónica de CA	Electrónica de CA
	10.1	Presión de trabajo para accesorios	bar	155	155	155	155
	10.2	Volumen de aceite para accesorios, hidráulica manual ⁽⁸⁾		20 - 40	20 - 40	20 - 40	20 - 40
	10.7	Nivel de presión acústica en el asiento del conductor ⁽⁹⁾	dB(A)	67	67	67	67
	10.8	Acoplamiento de remolcado, tipo DIN		Pasador	Pasador	Pasador	Pasador

⁽¹⁾ Añadir 34 mm para Tablero ISS hasta 2500 kg de capacidad, incluido. Añadir 36 mm para Tablero ISS para más de 2500 kg de capacidad.

⁽²⁾ Medida desde el suelo hasta la parte inferior de las horquillas.

⁽³⁾ Añadir 666 mm con Rejilla Soporte de Carga hasta 2500 kg, incluido. Añadir 583 mm con Rejilla Soporte de Carga para más de 2500kg de capacidad.

⁽⁴⁾ h6 sujeto a +/- 5 mm de tolerancia. Añadir 20 mm con opción de cabina. Añadir 104 mm para la

opción de extracción lateral de la batería. Añadir 124 mm para la opción de extracción lateral de la batería con cabina.

⁽⁵⁾ Suspensión completa (FLM80) especificada, en estado comprimido. Añadir 40 mm para la posición nominal. Añadir 104 mm para la opción de extracción lateral de la batería.

⁽⁶⁾ Añadir 28 mm con rejilla soporte de carga
⁽⁷⁾ Rendimiento estándar, función de autonomía ampliada activada.

⁽⁸⁾ Flujo máximo establecido a través de la pantalla del tablero.

⁽⁹⁾ LPAZ, medido de acuerdo a los ciclos de test y basado en los valores de ponderación contenidos en la Norma EN12053.

⁽¹⁰⁾ Mástiles de 2 LFL solamente.

Hoja de especificaciones basada en: Asiento estándar, Tejadillo Protector Estándar, Tablero estándar de 1067 mm de anchura, Autonomía ampliada en la configuración de batería estándar, mástil de 2 LFL.

Todos los valores son valores nominales y están sujetos a tolerancias. Para más información, contacte con el fabricante.

Los productos Yale podrían estar sujetos a cambios sin previo aviso.

Algunas carretillas elevadoras que aparecen en las fotografías pueden disponer de equipos opcionales.

Los valores pueden variar con configuraciones alternativas.

serie VLL

Modelos : VLL25, VLL30



ERP 25VLL Detalles del mástil y capacidades nominales (kg) – ruedas superelásticas

Modelo							ERP 25VLL					
Tamaño de las ruedas, delanteras							23 x 10-12					
Anchura total, delantero							1173 mm					
Mástil	h1 (mm)	h2+s (mm)	h3+s (mm)	h4 (mm)	Inclinación		Horquillas			Desplazador lateral integrado		
					Ad.	At.	Centro de carga (kg)			Centro de carga (kg)		
							500	600	700	500	600	700
2 etapas LFL	2195	140	3390	3956	5	5	2500	2270	2170	2500	2270	2090
	2395	140	3790	4356	5	5	2500	2270	2170	2500	2270	2090
	2745	140	4330	4896	5	5	2500	2270	2160	2500	2270	2080
	2995	140	4830	5396	5	5	2500	2270	2150	2500	2270	2070
2 etapas FFL	2195	1625	3400	3966	5	5	2500	2270	2170	2500	2270	2090
	2395	1825	3800	4366	5	5	2500	2270	2160	2500	2270	2090
	2745	2175	4420	4986	5	5	2500	2270	2150	2500	2270	2070
3 etapas FFL	2145	1595	4950	5496	5	5	2500	2270	2140	2500	2250	2060
	2395	1845	5550	6096	5	5	2410	2190	2050	2380	2150	1960
	2595	2045	6000	6546	5	5	2310	2100	1960	2290	2070	1890

Todas las capacidades se han calculado con horquillas de 1000 mm de longitud y sin rejilla soporte de carga.

ERP 30VLL Detalles del mástil y capacidades nominales (kg) – ruedas superelásticas

Modelo							ERP 30VLL					
Tamaño de las ruedas, delanteras							23 x 10-12					
Anchura total, delantero							1173 mm					
Mástil	h1 (mm)	h2+s (mm)	h3+s (mm)	h4 (mm)	Inclinación		Horquillas			Desplazador lateral integrado		
					Ad.	At.	Centro de carga (kg)			Centro de carga (kg)		
							500	600	700	500	600	700
2 etapas LFL	2195	145	3200	3861	5	5	3000	2720	2550	2960	2680	2440
	2395	145	3600	4261	5	5	3000	2720	2540	2950	2670	2440
	2745	145	4100	4761	5	5	3000	2720	2530	2940	2660	2430
	2995	145	4600	5261	5	5	2920	2650	2460	2850	2580	2360
2 etapas FFL	2195	1535	3205	3862	5	5	3000	2720	2550	2960	2680	2440
	2595	1935	3905	4562	5	5	3000	2720	2530	2940	2660	2430
	2845	2185	4405	5062	5	5	2960	2680	2500	2900	2620	2390
3 etapas FFL	2145	1500	4610	5252	5	5	2970	2690	2500	2900	2620	2390
	2295	1650	4910	5552	5	5	2900	2630	2440	2830	2560	2340
	2395	1750	5210	5852	5	5	2840	2570	2380	2760	2500	2280
	2645	2000	5810	6452	5	5	2690	2440	2250	2600	2350	2150

Todas las capacidades se han calculado con horquillas de 1000 mm de longitud y sin rejilla soporte de carga.

La VLL está a la vanguardia de la innovación y se ha diseñado en torno a una batería de Ion-Litio totalmente integrada, que permite ahorrar espacio. El diseño ayuda a liberar espacio en el compartimento de operario, maximizando el confort y la comodidad para obtener una alta productividad.

Energía de Ion-Litio

Una sola batería de Ion Litio puede soportar el uso a lo largo de 2 o 3 turnos, lo que ofrece una carga de oportunidad según sea conveniente, sin efectos de memoria, y eliminando la necesidad de equipos de baterías adicionales.

No se necesita ningún proceso de cambio de batería, con lo que aumenta el tiempo de actividad ininterrumpida. Las baterías de Ion-Litio se cargan más rápido que las baterías tradicionales.

Ergonomía

La VLL está diseñada para ofrecer un confort

óptimo al operario, con un diseño de espacio abierto debajo del asiento del conductor, lo que les proporciona espacio adicional para los pies. La baja altura del asiento y la plancha del suelo permite entrar y salir fácilmente de la carretilla y el bajo centro de gravedad aumenta la calidad de la conducción, mejorando la manipulación de la carretilla en las esquinas.

La columna de dirección asistida por resorte de gas, de diseño ergonómico, tiene un ajuste infinito hacia adelante y hacia atrás hasta 26°, con ajuste telescópico de 5 mm. La dirección sincronizada también cuenta con memoria de inclinación de la columna de dirección (opcional).

Dirección

Un motor de CA de 16kW (Value) o de 24kW (Productivity) acciona una bomba que suministra presión de aceite para la bomba hidráulica y la dirección, lo que elimina la necesidad de un motor

de dirección y una bomba por separado. Durante las curvas, la velocidad de los motores de tracción se ajusta continuamente de forma independiente mediante el controlador de tracción, lo que garantiza un funcionamiento suave.

La carretilla cuenta con un eje de dirección extendido de última generación que aumenta la articulación de las ruedas directrices, lo que permite giros en espacios menores que los de un eje de dirección convencional de una máquina de 4 ruedas.

Mejora continua de la estabilidad (CSE)

Este sistema mecánico utiliza la gravedad para optimizar la geometría de diseño del eje de dirección. Reduce la inclinación limitando la articulación y no compromete la capacidad de la carretilla para trabajar en malas condiciones del suelo o a través de obstáculos. También es 100% libre de mantenimiento.

Yale Europe Materials Handling

Centennial House, Frimley Business Park,
Frimley, Surrey GU16 7SG
Reino Unido

Tel: +44 (0) 1276 538500
Fax: +44 (0) 1276 538559

www.yale.com



Nº de Pieza de la Publicación 220991264 Rev.01 Impreso en Holanda (0122HG) ES.
HYSTER-YALE UK LIMITED actuando como Yale Europe Materials Handling.

Seguridad: Esta carretilla sujeta las normas vigentes de la UE.
Las especificaciones están sujetas a cambios sin previo aviso.

©2021 Yale. Quedan reservados todos los derechos. YALE, y PEOPLE. PRODUCTS.
PRODUCTIVITY (Personas, productos, productividad) son marcas comerciales del Grupo Hyster-Yale, Inc. es un Copyright Registrado del Grupo Hyster-Yale Group, Inc.
Carretillas mostradas con equipamiento opcional. País de registro: Inglaterra y Gales.
Número de registro de la empresa: 02636775.